

Proiect HCL nr. 50/2011

PLAN DE AMPLASAMENT SI DELIMITARE A IMOBILULUI  
 CU PROPUNEREA DE DEZLIPIRE/ALIPIRE  
 SCARA 1:1000



Nr. cadastral Suprafata masurata (mp) Adresa imobilului  
 26831 28830 Sighetuie Campul Frumos nr. 4  
 Carte Funciara nr. 26831 UAT Sighetuie



Tabela de masurare parcelara pentru dezvoltare/alipire imobii  
 Situatia actuala (inainte de dezvoltare/alipire)

Situatia actuala (inainte de dezvoltare/alipire)		Situatia viitoare (dupa dezvoltare/alipire)		Categorie de folosinta	Nr. cad.	Suprafata (mp)	Categorie de folosinta	Nr. cad.	Suprafata (mp)	Categorie de folosinta	Lot
Nr. (C)	Nr. cad.	Nr. (C)	Nr. cad.								
											1
											2
											3
											4
											5
											6
											7
											8
											9
											10
											11
											12
											13
											14
											15
											16
Total						28830	teren construit		28830		

Executant

Proiectant



Handwritten signature of the designer.

# PLAN DE AMPLASAMENT SI DELIMITARE A IMOBILULUI

## SCARA 1 : 250

Nr.cadastral	Suprafata masurata (mp)	Adresa imobilului
53381K	155	Intravilan Sf.Gheorghe, str.Campul Frumos nr.5
Carte Funciara nr.	UAT	Sf.Gheorghe

485055  
565417

485055  
565635

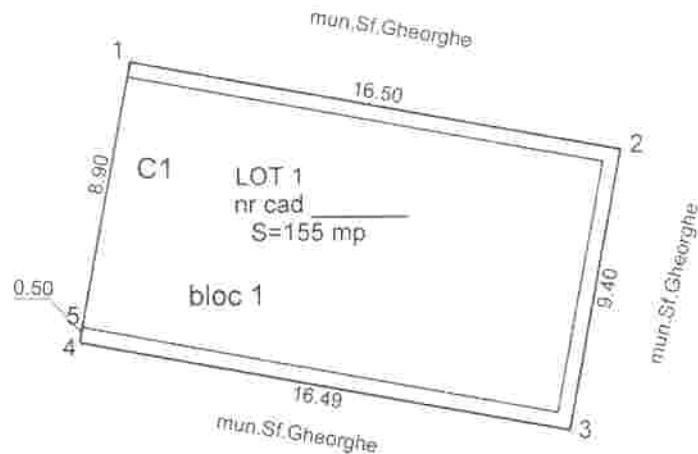

484760  
565417

484760  
565635

### A. Date referitoare la teren

Nr.parcela	Categoria de folosinta	Suprafata (mp)	Valoare de impozitare (lei)	Mentiiuni
1	curti constructii	155		
TOTAL		155		

### B. Date referitoare la constructii

Cod constr	Suprafata construita la sol (mp)	Valoare de impozitare (lei)	Mentiiuni
C1	134	0	bloc locuinte nr.1
TOTAL		134	0

INVENTAR DE COORDONATE  
Sistem de proiectie STEREO 70

Nr. Pct.	Coordonate pct.de contur		Lungimi laturi D(i,i+1)
	X [m]	Y [m]	
1	485019.897	565452.168	16.501
2	485016.982	565468.409	9.400
3	485007.730	565466.748	16.486
4	485010.642	565450.521	0.501
5	485011.137	565450.596	8.900

S(1)=155.10mp P=51.787m

Luffy Vilmos

Data: ianuarie 2011

Suprafata totala masurata (mp)  
155

Suprafata din act (mp)  
155

# PLAN DE AMPLASAMENT SI DELIMITARE A IMOBILULUI

## SCARA 1 : 250

Nr.cadastral <i>29385</i>	Suprafata masurata (mp) 160	Adresa imobilului intravilan Sf.Gheorghe, str Campul Frumos nr.5
Carte Funciara nr.	UAT	Sf.Gheorghe

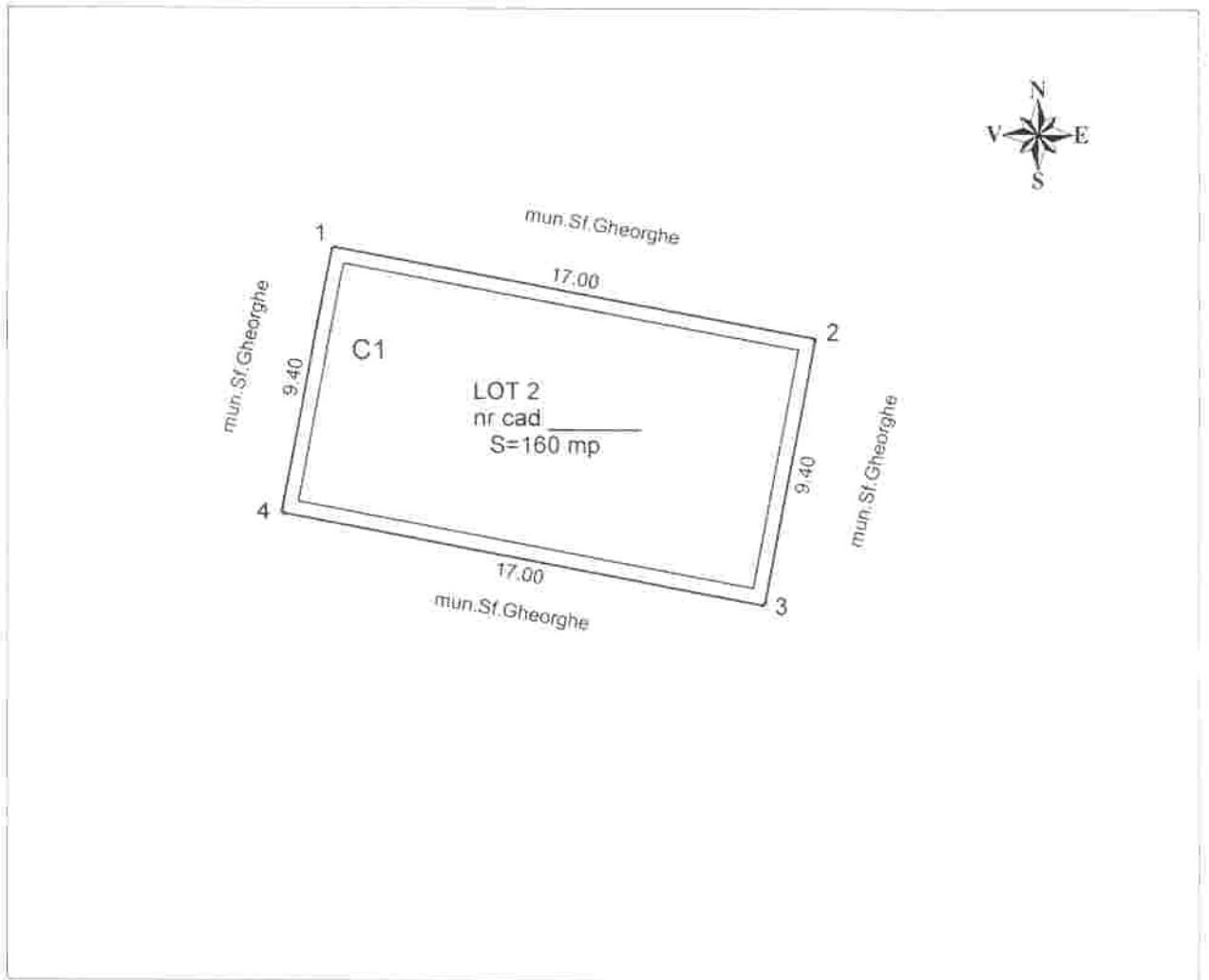

### A. Date referitoare la teren

Nr.parcela	Categoria de folosinta	Suprafata (mp)	Valoare de impozitare (lei)	Mentiiuni
1.	curti constructii	160		
TOTAL		160		

### B. Date referitoare la constructii

Cod constr.	Suprafata construita la sol (mp)	Valoare de impozitare (lei)	Mentiiuni
C1	134	0	bloc locuinte nr.5
TOTAL		134	0

INVENTAR DE COORDONATE  
Sistem de proiectie STEREO 70

Nr. Pct.	Coordonate pct.de contur		Lungimi laturi D(i,i+1)
	X [m]	Y [m]	
1	485015.384	565477.362	17.000
2	485012.248	565494.070	9.400
3	485003.009	565492.336	17.000
4	485006.145	565475.628	9.400

S(2)=159.80mp P=52.800m

Luffy Vilmos

Data: ianuarie 2011

*Cipry*  
18/01/07.02.11

Suprafata totala masurata (mp)	Suprafata din act (mp)
160	160

# PLAN DE AMPLASAMENT SI DELIMITARE A IMOBILULUI

## SCARA 1 : 250

Nr.cadastral	Suprafata masurata (mp)	Adresa imobilului
1998	204	intravilan Sf.Gheorghe, str.Campul Frumos nr.5
Carte Funciara nr.	UAT	Sf.Gheorghe

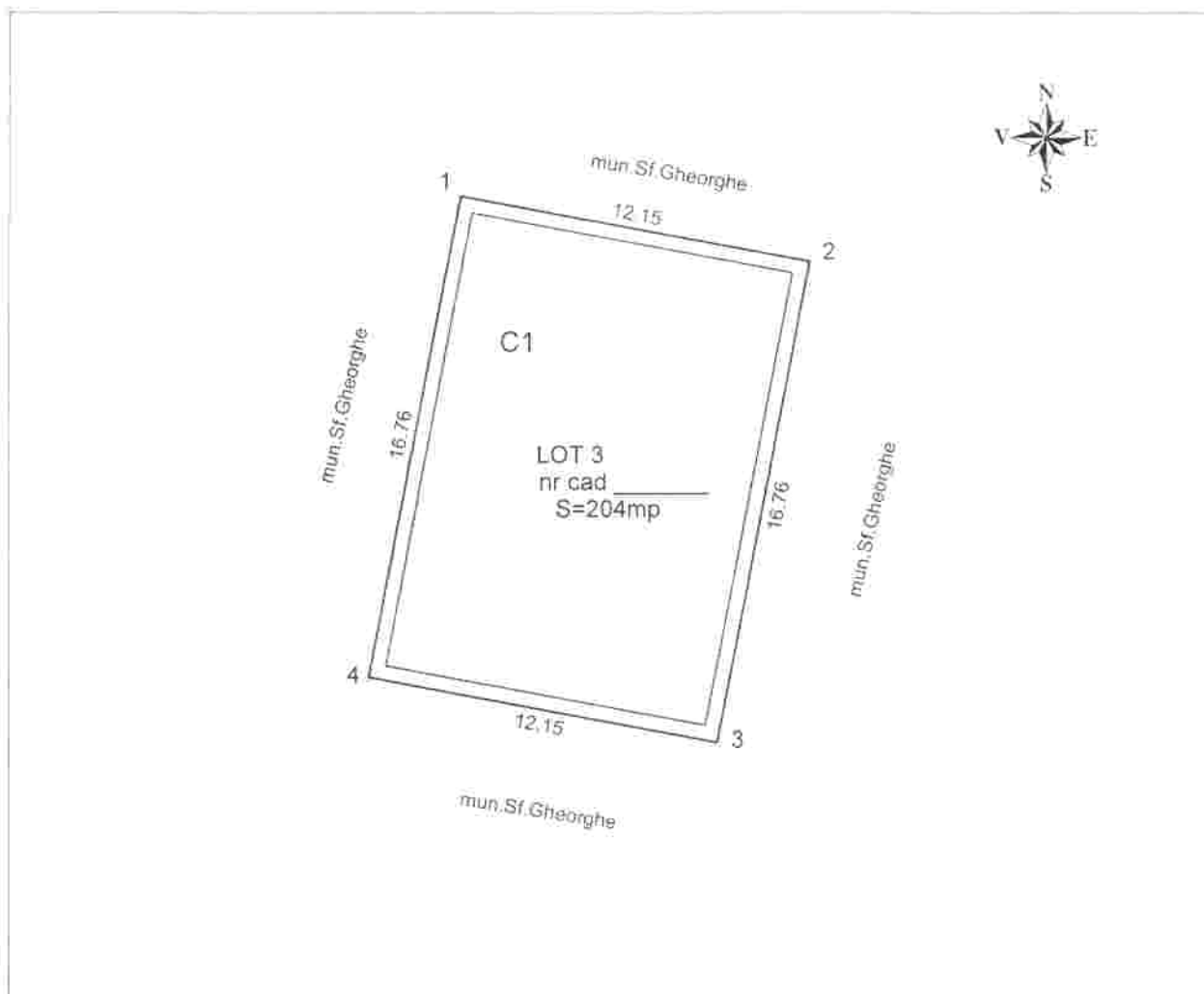

### A. Date referitoare la teren

Nr.parcela	Categoria de folosinta	Suprafata (mp)	Valoare de impozitare (lei)	Mentiuni
1	curti constructii	204		
TOTAL		204		

### B. Date referitoare la constructii

Cod constr.	Suprafata construita la sol (mp)	Valoare de impozitare (lei)	Mentiuni
C1	180	0	bloc locuinte nr.11
TOTAL		180	0

#### INVENTAR DE COORDONATE

Sistem de proiectie STEREO 70

Nr. Pct.	Coordonate pct.de contur		Lungimi laturi D(i,i+1)
	X [m]	Y [m]	
1	485018.662	565500.418	12.149
2	485016.395	565512.354	16.760
3	484999.929	565509.227	12.150
4	485002.196	565497.290	16.760

S(3)=203.64mp P=57.821m

Luffy Vilmos

Data: Ianuarie 2011

Suprafata totala masurata (mp)  
204

Suprafata din act (mp)  
204

13.12/2011

# PLAN DE AMPLASAMENT SI DELIMITARE A IMOBILULUI

## SCARA 1 : 500

Nr.cadastral	Suprafata masurata (mp)	Adresa imobilului
89-187	595	intravilan Sf.Gheorghe.str.Campul Frumos nr 5
Carte Funciara nr.	UAT	Sf.Gheorghe

485055  
565417

485055  
565635

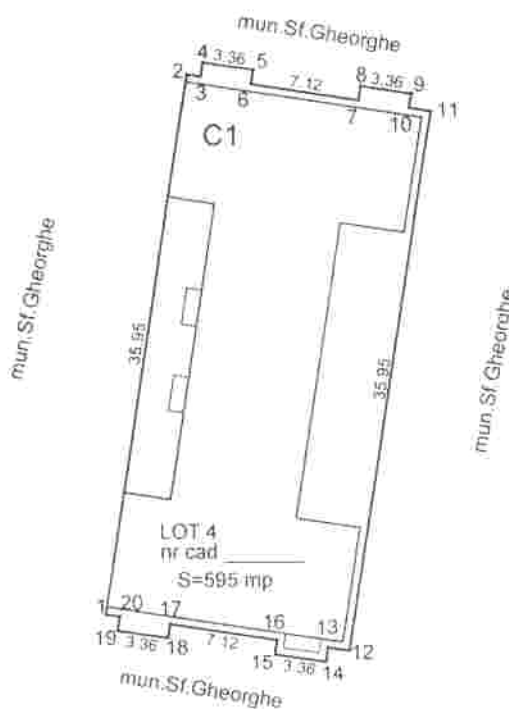

484760  
565417

484760  
565635

### A. Date referitoare la teren

Nr.parcela	Categoria de folosinta	Suprafata (mp)	Valoare de impozitare (lei)	Mentiuni
1	curti constructii	595		
<b>TOTAL</b>		<b>595</b>		

### B. Date referitoare la constructii

Cod constr	Suprafata construita la sol (mp)	Valoare de impozitare (lei)	Mentiuni
C1	404	0	bloc locuinte nr.2
<b>TOTAL</b>		<b>404</b>	<b>0</b>

#### INVENTAR DE COORDONATE

Sistem de proiectie STEREO 70

Nr Pct.	Coordonate pct.de contur.		Lungim. latun D(i,i+1)	Nr. Pct.	Coordonate pct.de contur.		Lungim. latun D(i,i+1)
	X [m]	Y [m]			X [m]	Y [m]	
1	484959.983	565442.830	35.950	11	484993.093	565464.253	35.950
2	484995.526	565448.226	0.930	12	484957.552	565458.846	1.429
3	484995.386	565449.146	0.960	13	484957.766	565457.433	0.960
4	484996.335	565449.290	3.359	14	484956.817	565457.288	3.359
5	484995.831	565452.611	0.960	15	484957.321	565453.967	0.961
6	484994.882	565452.467	7.121	16	484958.271	565454.111	7.118
7	484993.813	565459.507	0.960	17	484959.351	565447.075	0.957
8	484994.762	565459.651	3.360	18	484958.404	565446.934	3.359
9	484994.258	565462.973	0.960	19	484958.697	565443.611	0.956
10	484993.309	565462.829	1.440	20	484959.843	565443.751	0.932

S(4)=595.40mp P=111.982m

Suprafata totala masurata (mp)	Suprafata din act (mp)
595	595

Luffy Vilmos

Data: ianuarie 2011

*Handwritten signature and date: 15/01/09 12:41*

# PLAN DE AMPLASAMENT SI DELIMITARE A IMOBILULUI

## SCARA 1 : 500

Nr.cadastral	Suprafata masurata (mp)
29728	611
Carte Funciara nr.	

Adresa imobilului	
avilan Sf.Gheorghe, str.Campul Frumos nr.5	
UAT	Sf.Gheorghe

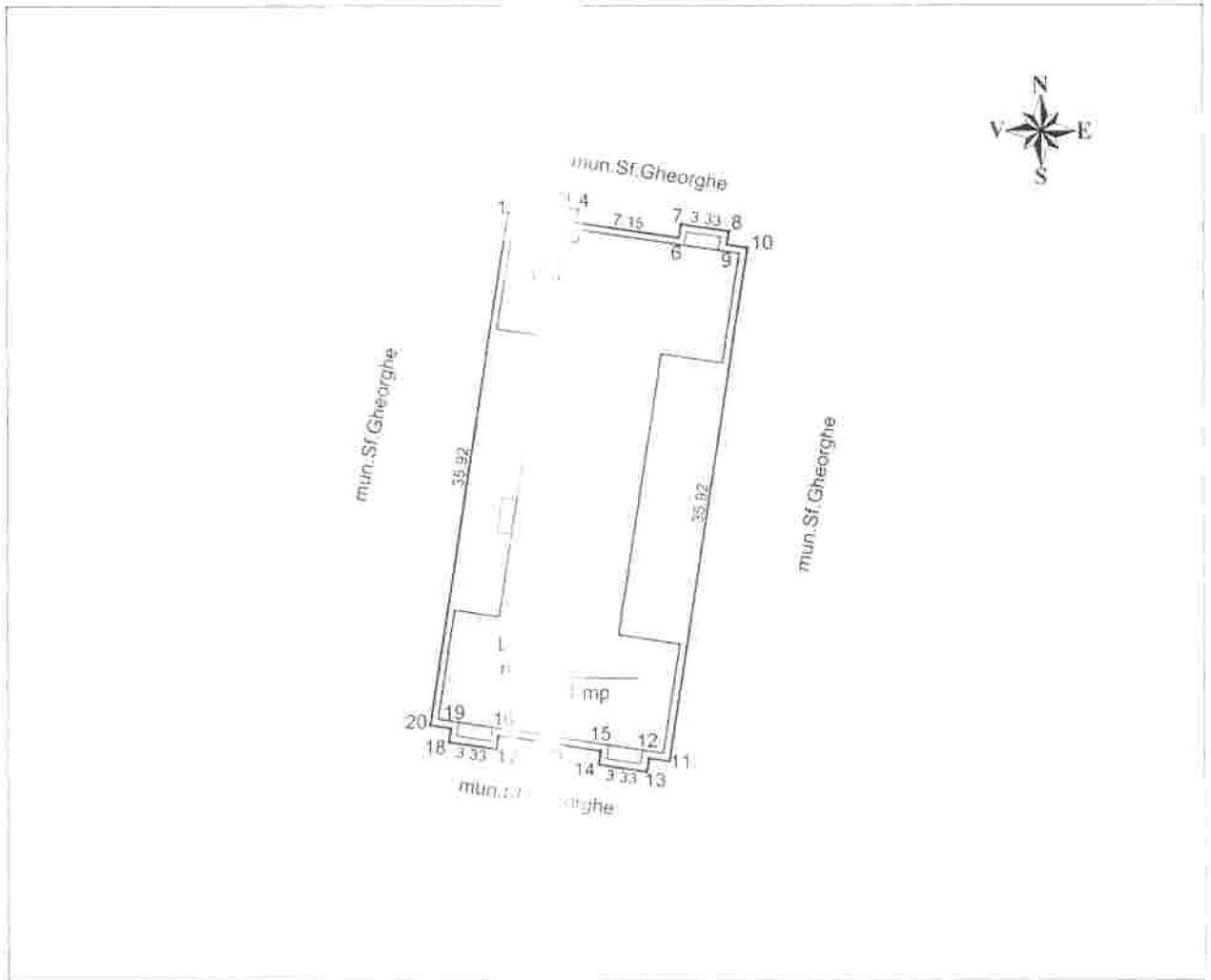

A. Date referitoare la teren			
Nr.parcefa	Categoria de folosinta	Suprafata (mp)	Valoarea impozitare (lei)
1	curti constructii	611	
TOTAL		611	

B. Date referitoare la constructii			
Cod constr.	Suprafata construita la sol (mp)	Valoarea impozitare (lei)	Mentuni
C1	404		bloc locuinte nr.6.
TOTAL		404	

INVENTAR DE COORDONATE  
Sistem de proiectie STEREO 70

Nr. Pct	Coordonate pct de contur		Lungimi laturi D(i,i+1)	Nr Pct	Coordonate	Lungimi laturi E(p,i+1)
	X [m]	Y [m]				
1	484989.532	565494.643	1.421	11	484991.51	0.724
2	484989.319	565496.048	0.960	12	484991.73	0.980
3	484990.268	565496.192	3.330	13	484950.78	3.330
4	484989.769	565499.484	0.981	14	484951.28	0.974
5	484988.819	565499.340	7.150	15	484952.22	0.018
6	484987.746	565506.409	0.960	16	484953.35	0.960
7	484988.695	565508.553	3.331	17	484952.31	3.331
8	484988.195	565509.846	0.960	18	484952.81	0.960
9	484987.246	565509.702	1.429	19	484953.00	1.429
10	484987.032	565511.115	35.920	20	484954.00	35.919

$S(5)=611.40\text{mp}$   $P=112.849\text{m}$

Suprafata totala masurata (mp)	S <sub>mp</sub>
611	1 (mp)

**Lutty Vilmos**

Data: ianuarie 2011

Lutty Vilmos  
18/01/09 02/11

# PLAN DE AMPLASAMENT SI DELIMITARE A IMOBILULUI

## SCARA 1 : 500

Nr cadastral ~~19387~~ Suprafata masurata (mp) 617  
 Carte Funciara nr.

Adresa imobilului  
 (travaliu) St Gheorghe str. Campul Frumos nr. 5  
 UAT St.Gheorghe

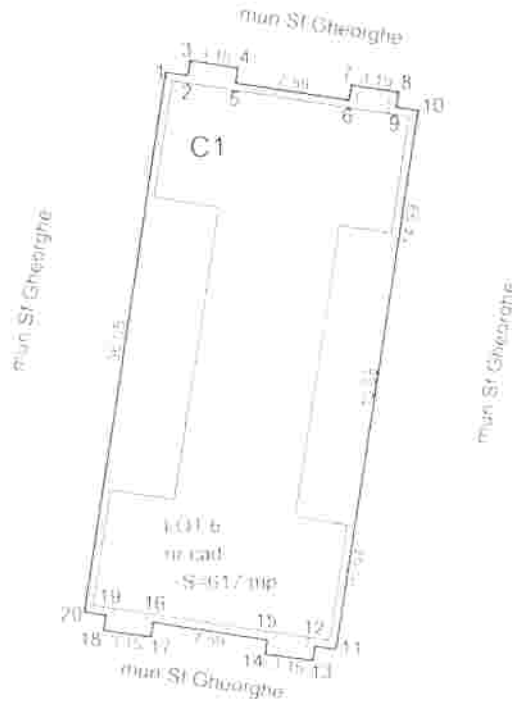

### A. Date referitoare la teren

Nr parcelă	Categoria de folosinta:	Suprafata (mp)	Valoarea de impozitare (lei)	Mentiiun
1	curt constructi	617		
	IC1A1	617		

### B. Date referitoare la constructii

Cod censu	Suprafata construita la sol (mp)	Valoarea de impozitare (lei)	Mentiiun
IC1	401	0	blcu locuante

IC1A1 401 0  
 INVENTAR DE COORDONATI  
 Sistem de proiectie STEREO 70

Luffy Vilmos

Nr. Pct.	Coordonate pe de constructie		lungime laterala (m)	Nr. Pct.	Coordonate pe de constructie		lungime laterala (m)
	x [m]	y [m]			x [m]	y [m]	
1	484984.919	565526.739	1.466	11	484985.817	565526.925	1.429
2	484984.758	565526.190	1.000	12	484987.032	565526.673	1.000
3	484985.747	565526.340	1.150	13	484986.043	565526.381	1.150
4	484985.274	565529.454	1.000	14	484986.519	565526.247	0.992
5	484984.285	565526.304	1.000	15	484987.467	565526.390	1.000
6	484985.146	565526.808	1.000	16	484986.641	565526.893	0.997
7	484984.135	565526.658	1.151	17	484987.425	565526.743	1.150
8	484983.602	565526.613	1.000	18	484986.128	565526.629	1.000
9	484982.673	565526.925	1.429	19	484985.117	565526.779	1.430
10	484982.429	565526.326	16.050	20	484989.331	565526.365	16.051

*[Handwritten signature]*

Data: ianuarie 2011.



*[Handwritten signature]*  
 16/09/2011

Suprafata totala masurata (mp)  
 617

Suprafata din act (mp)  
 617

# PLAN DE AMPLASAMENT SI DELIMITARE A IMOBILULUI

## SCARA 1 : 250

Nr.cadastral 485055 Suprafata masurata (mp) 245

Adresa imobilului

Carte Funciara nr

intravilan: St. Gheorghe str. Campul Frumos nr 1

UAT St. Gheorghe

485055

565417

485055

565635

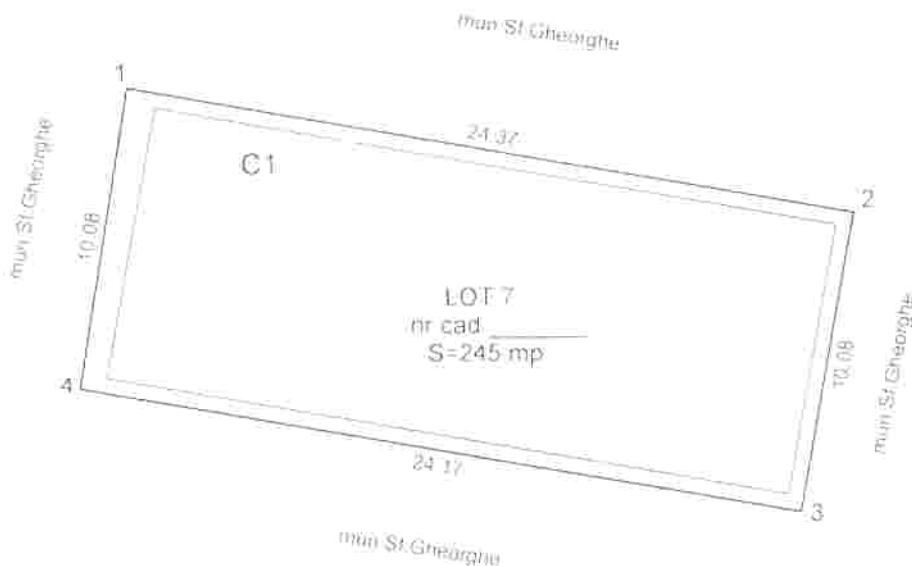

### A. Date referitoare la teren

Nr.parcela	Categoria de folosinta	Suprafata (mp)	Valoare de impozitare (lei)	Mentii
1	curti construite	242		
	TOTA	242		

### B. Date referitoare la constructii

Cod constr.	Suprafata construita la sol (mp)	Valoare de impozitare (lei)	Mentii
C1	208	0	casă de locuit

TOTAL 208 0

INVENTAR DE COORDONATE  
Sistem de proiectie STEREO 70

Coffy Vilmos

Nr Pct	Coordonate pct de contur		Lungimi latari D(i,i+1)
	X [m]	Y [m]	
1	484967.634	565539.086	24.374
2	484963.494	565563.106	10.080
3	484953.561	565561.393	24.172
4	484957.666	565537.572	10.082

*[Signature]*  
Data grupare 2011

$S(7)=244.67\text{mp}$   $P=68.708\text{m}$

Suprafata totala masurata (mp)  
245

Suprafata din act (mp)  
245

*[Handwritten notes]*



# PLAN DE AMPLASAMENT SI DELIMITARE A IMOBILULUI

## SCARA 1 : 250

Nr cadastral Suprafata masurata (mp)

485055 448

Adresa imobilului:

mu. Sfant Gheorghe, str. Campul Fructelor nr 8

Carte Funciara nr

UAT Sfant Gheorghe

485055  
565417

485055  
565635

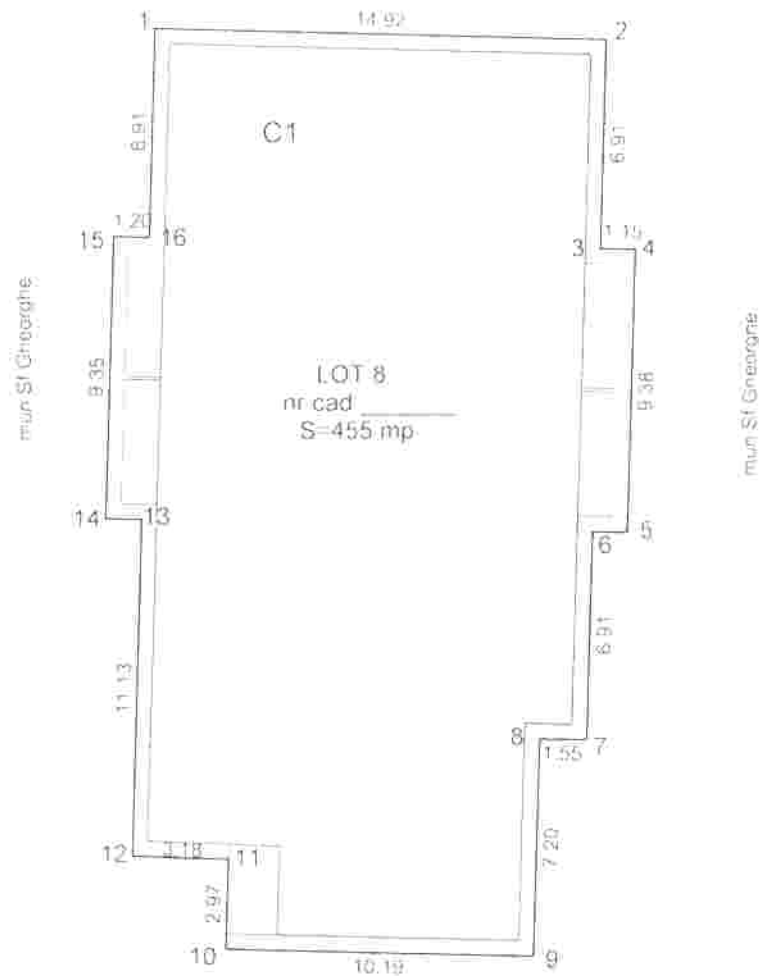

### A. Date referitoare la teren

Nr. parcela	Categoria de folosinta	Suprafata (mp)	Valoare de impozitare (lei)	Mentii
1	culti construite	455		
TOTAL		455		

### B. Date referitoare la constructii

Cod constr	Suprafata construita la sol (mp)	Valoare de impozitare (lei)	Mentii
C1	385	0	bloc locuinte nr 14

TOTAL 385 0

INVENTAR DE COORDONATI  
Sistem de proiectie: STEREO 70

Luffy Vibros

Nr. Pol	Coordonate pol de contur		Lungime latari D (m)	Nr. Pol	Coordonate pol de contur		Lungime latari D (m)
	X (m)	Y (m)			X (m)	Y (m)	
1	484976.983	565609.038	14.920	9	484940.221	565621.957	10.190
2	484970.060	565623.952	6.910	10	484940.496	565611.388	2.869
3	484963.659	565623.759	1.149	11	484943.424	565611.450	3.181
4	484963.628	565624.908	9.390	12	484943.600	565608.271	11.133
5	484954.250	565624.646	1.150	13	484954.729	565608.083	1.200
6	484954.282	565623.496	6.910	14	484954.783	565607.383	9.350
7	484947.373	565623.303	1.530	15	484964.109	565607.645	1.199
8	484947.418	565621.754	7.290	16	484964.076	565608.844	6.910

S(8)=454.92mp P=95.302m

Suprafata totala masurata (mp):  
455

Suprafata din act (mp):  
455

Data: ianuarie 2011

*[Handwritten signature]*

# PLAN DE AMPLASAMENT SI DELIMITARE A IMOBILULUI

## SCARA 1 : 250

Nr.cadastral Suprafata masurata (mp)

243

Adresa imobilului

intravilan St Gheorghe str. Campul Frumos nr.5

Carte Funciara nr.

UAT St.Gheorghe

485055  
565417

485055  
565635

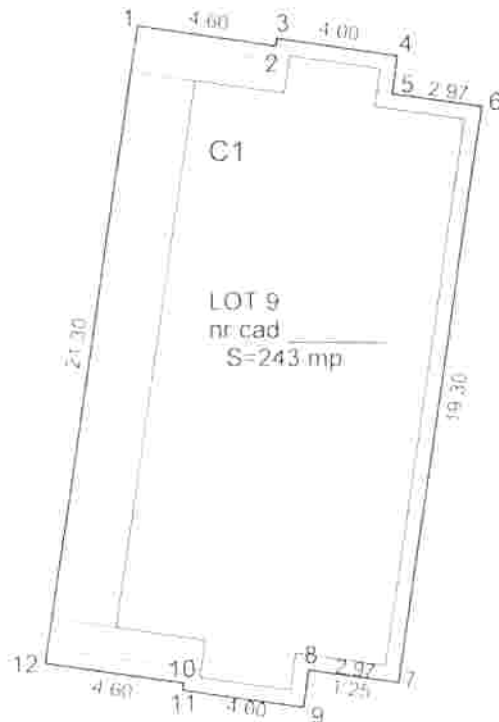

### A. Date referitoare la teren

Nr parcela	Categoria de folosinta	Suprafata (mp)	Valoare de impozitare (lei)	Mentii
1	teren constructii	243		
TOTAL		243		

### B. Date referitoare la constructii

Cod constr.	Suprafata construita la sol (mp)	Valoare de impozitare (lei)	Mentii
C1	171	0	blnc. locuinte nr 4

TOTAL 171 0

#### INVENTAR DE COORDONATE

Sistem de proiectie STEREO 70

Nr. Pct	Coordonate pol. de contur		Lungimi latari (m)
	X (m)	Y (m)	
1	484959.833	565467.911	4.599
2	484959.195	565472.466	0.250
3	484959.443	565477.501	4.000
4	484958.888	565476.462	1.250
5	484957.650	565476.289	2.970
6	484957.238	565479.230	19.299
7	484938.125	565476.554	2.970
8	484938.537	565473.613	1.250
9	484937.299	565473.440	4.001
10	484937.853	565469.478	0.250
11	484938.101	565469.513	4.600
12	484938.739	565464.967	21.300

Suprafata totala masurata (mp)  
243

Suprafata din act (mp)  
243

Luffy Vilmos

Data: ianuarie 2011

15/01/2011

# PLAN DE AMPLASAMENT SI DELIMITARE A IMOBILULUI

## SCARA 1 : 500

Nr cadastral Suprafata masurata (mp)

595

Adresa imobilului

intavilan Sf.Gheorghe str.Campul Frumos nr 5

Carte Funciara nr.

UAT Sf.Gheorghe.

485055

565417

485055

565635

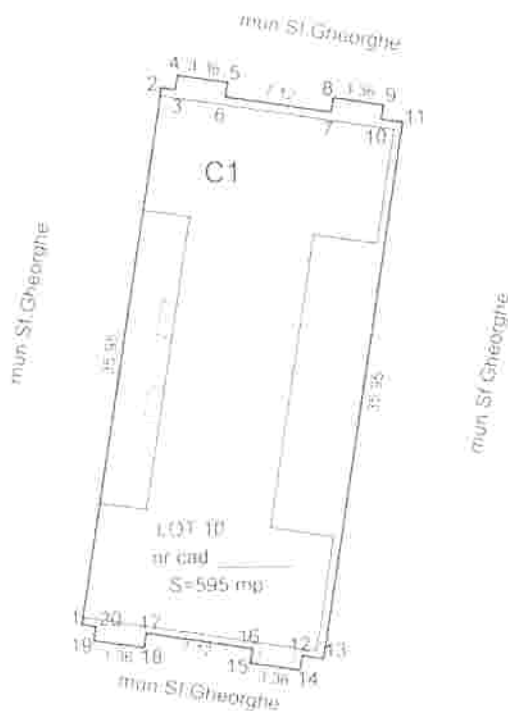

565635

484760

### A. Date referitoare la teren

Nr parcela	Calogonia de folosinta cum constructii	Suprafata (mp)	Valoare de impozitare (lei)	Mentiiuni
1		595		
<b>TOTAL</b>		<b>595</b>		

### B. Date referitoare la constructii

Cod constr	Suprafata construita la sol (mp)	Valoare de impozitare (lei)	Mentiiuni
C1	404	0	Doc/locuinte nr 3

**TOTAL** 404 0

INVENTAR DE COORDONATE  
Sistem de proiectie STEREO 70

T. Gilly-Vilmos

Nr Pct	Coordonate pct. de contur		Lungime latime (m)	Nr Pct	Coordonate pct. de contur		Lungime latime (m)
	X (m)	Y (m)	(D(1-1))		X (m)	Y (m)	(D(1-1))
1	484910.867	565435.496	39.950	11	484944.048	565456.798	39.950
2	484946.423	565440.771	0.930	12	484908.485	565451.571	1.430
3	484946.287	565441.691	0.959	13	484908.655	565450.107	0.960
4	484947.236	565441.832	3.360	14	484907.745	565449.966	3.360
5	484946.743	565445.196	0.959	15	484908.238	565446.542	0.961
6	484945.754	565445.015	7.120	16	484909.189	565446.785	7.116
7	484944.749	565457.058	0.960	17	484910.245	565439.744	0.958
8	484945.689	565457.199	1.399	18	484909.207	565439.506	3.360
9	484945.306	565455.522	0.960	19	484909.779	565436.291	0.956
10	484944.256	565455.381	1.430	20	484910.725	565436.419	0.932

Data: Ianuarie 2011

S(10)=595.23mp P=555.973m

Suprafata totala masurata (mp)  
595

Suprafata din act (mp)  
595

*(Handwritten signature)*

# PLAN DE AMPLASAMENT SI DELIMITARE A IMOBILULUI

SCARA 1 : 500

Nr. cadastral Suprafata masurata (mp)

201494  
Carte Funciara nr. 612

Adresa imobilului

Intravilan St Gheorghe, str Campul Frumos nr 5.  
UAT St Gheorghe

485055  
565417

485055  
565635

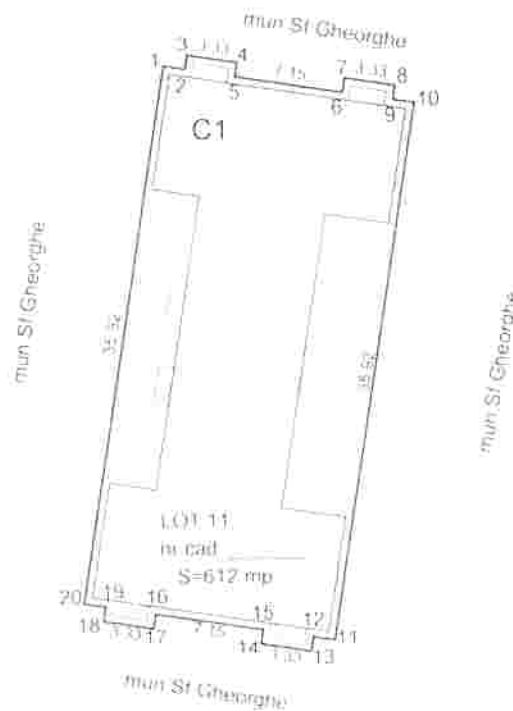

## A. Date referitoare la teren

Nr. parcela	Categoria de folosinta	Suprafata (mp)	Valoare de impozitare (lei)	Mentii
1	cult. constructii	612		
	TOTAL	612		

## B. Date referitoare la constructii

Cod constr	Suprafata construita la sol (mp)	Valoare de impozitare (lei)	Mentii
C1	404	0	bloc locuinte nr 7

TOTAL 404 0

INVENTAR DE COORDONATE

Sistem de proiectie STEREO-70

Euffy Vilmos

Nr. Pkt.	Coordonata punctului comut		Longitudinea	Nr. Pkt.	Coordonata punctului de referinta		Longitudinea
	X (m)	Y (m)	(m)		X (m)	Y (m)	(m)
1	484939.941	565487.286	1.430	11	484901.428	565498.474	3.432
2	484939.226	565488.798	0.960	12	484901.640	565497.060	0.960
3	484940.175	565488.942	3.330	13	484900.691	565496.916	3.330
4	484939.676	565492.234	0.961	14	484901.191	565493.624	0.960
5	484938.726	565492.090	2.150	15	484902.140	565493.768	2.150
6	484937.653	565495.159	0.960	16	484903.213	565488.699	0.960
7	484938.602	565499.303	3.331	17	484902.264	565486.555	3.331
8	484936.102	565502.596	0.960	18	484902.264	565483.262	0.960
9	484937.153	565502.452	1.429	19	484903.213	565483.406	1.429
10	484936.939	565503.805	35.920	20	484903.928	565481.993	35.920

S(11)=61452mp P=112.859m

Suprafata totala masurata (mp)  
612

Suprafata din act (mp)  
612

Data: ianuarie 2011

*[Signature]*  
13.01.2011

# PLAN DE AMPLASAMENT SI DELIMITARE A IMOBILULUI

## SCARA 1 : 500

Nr.cadastral Suprafata masurata (mp)

34715 617

Adresa imobilului

intravilan Sf Gheorghe str. Campului nr 5

Carte Funciara nr

UAT Sf Gheorghe

485055  
565417

485055  
565635

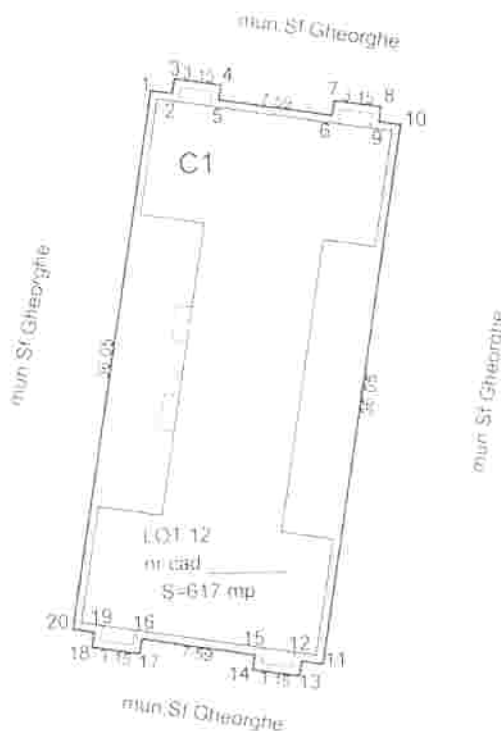

### A. Date referitoare la teren

Nr.parcela	Categoria de folosinta	Suprafata (mp)	Valoare de impozitare (lei)	Metru
1	curti constructii	617		
<b>TOTAL</b>		<b>617</b>		

### B. Date referitoare la constructii

Cod constr	Suprafata construita la sol (mp)	Valoare de impozitare (lei)	Metru
C1	401	0	bloc locuinte nr 9
<b>TOTAL</b>		<b>0</b>	

INVENTAR DE COORDONATI  
Sistem de proiectie STEREO 70

Luffy Vilmos

Nr. Pct.	Coordonate pct de contur		Longimi latun D(1-11)	Nr. Pct.	Coordonate pct de contur		Longimi latun D(1-11)
	X [m]	Y [m]			X [m]	Y [m]	
1	484934.782	565517.182	1.430	11	484899.796	565528.031	1.430
2	484934.738	565518.596	0.999	12	484897.011	565526.917	1.000
3	484935.726	565518.746	3.150	13	484896.022	565526.797	3.150
4	484935.253	565521.860	0.999	14	484898.495	565523.653	0.999
5	484936.265	565521.710	7.590	15	484897.437	565523.796	7.590
6	484933.126	565520.214	0.999	16	484898.870	565516.299	0.999
7	484934.114	565529.364	3.151	17	484897.025	565516.149	3.150
8	484933.641	565532.476	0.999	18	484898.107	565513.036	1.000
9	484932.053	565532.829	1.429	19	484899.096	565513.186	1.430
10	484932.438	565533.742	36.050	20	484899.311	565511.771	36.040

Data: ianuarie 2011

S(12)=616.62mp P=113.546m

Suprafata totala masurata (mp)  
617

Suprafata din act (mp)  
617

*Handwritten signature and notes at the bottom right.*

# PLAN DE AMPLASAMENT SI DELIMITARE A IMOBILULUI

SCARA 1 : 500

Nr cadastral Suprafata masurata (mp)

368

Adresa imobilului:

intravilan St Gheorghe, str. Campul Escului nr. 5

Carte Funciara nr

UAT St Gheorghe

485055  
565417

485055  
565635

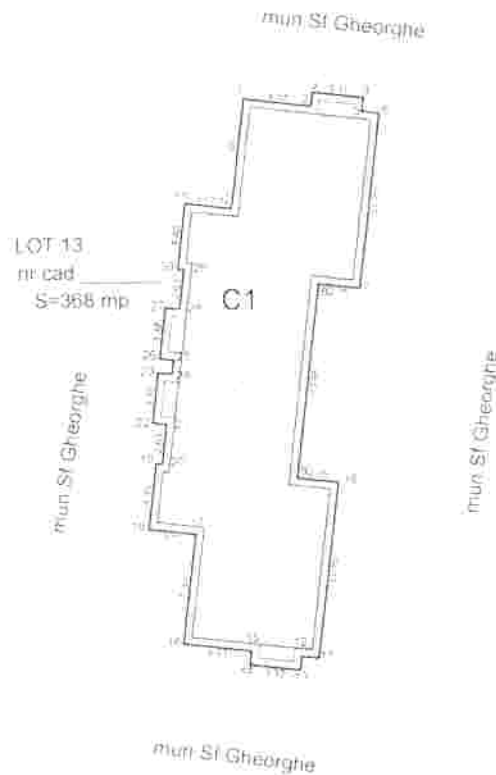

## A. Date referitoare la teren

Nr parcela	Categoria de folosinta:	Suprafata (mp)	Valoare de impozitare (lei)	Mentii
1	cuti constructii	368		
TOTAL		368		

## B. Date referitoare la constructii

Cod constr	Suprafata construita la sol (mp)	Valoare de impozitare (lei)	Mentii
C1	305	0	blac locuinte nr. 10
TOTAL		0	

INVENTAR DE COORDONATI  
Sistem de proiectie STEREO 70

Tuffy Vilmos

INVENTAR DE VERSO

Data: ianuarie 2011

Suprafata totala masurata (mp)  
368

Suprafata din act (mp)  
368

V. Scutariu

# PLAN DE AMPLASAMENT SI DELIMITARE A IMOBILULUI

## SCARA 1 :250

Nr.cadastral 29797 Suprafata masurata (mp) 390

Adresa imobilului

Carte Funciara nr.

intraurban Sf.Gheorghe, str. Campul Frumos nr. 5

UAT Sf.Gheorghe

485055

565417

485055

565635

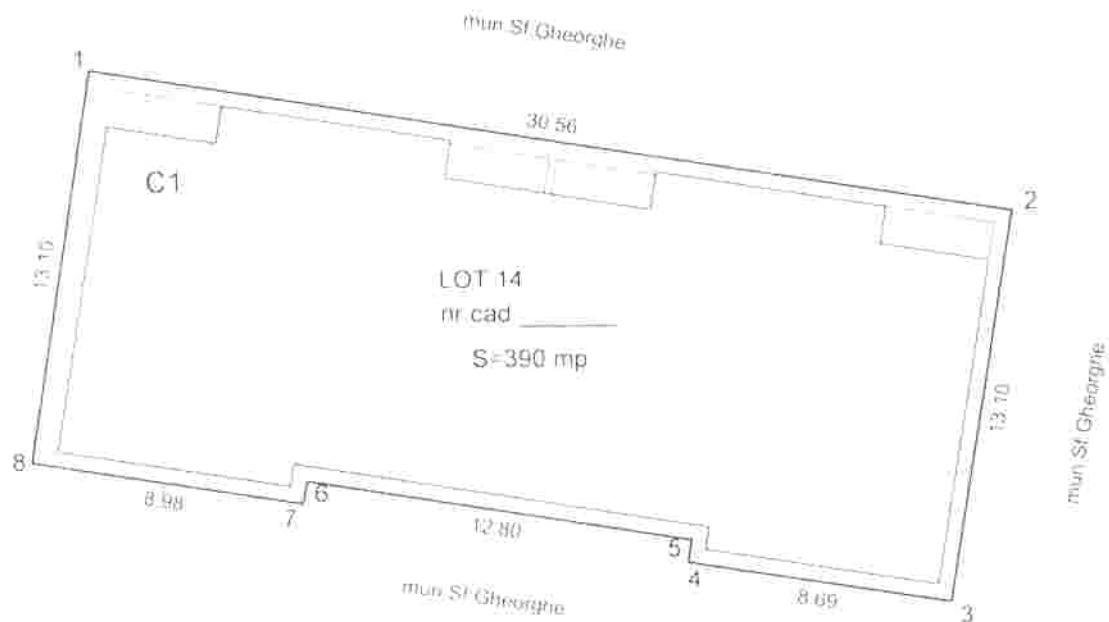

### A. Date referitoare la teren

Nr parcela	Categoria de folosinta	Suprafata (mp)	Valoare de impozitare (lei)	Mentii
1	curt constructi	390		
	<b>TOTAL</b>	<b>390</b>		

### B. Date referitoare la constructii

Cod constr	Suprafata construita la sol (mp)	Valoare de impozitare (lei)	Mentii
C1	325	0	biro locuinte nr.13
<b>TOTAL</b>	<b>325</b>	<b>0</b>	

INVENTAR DE COORDONATE  
Sistem de proiectie SFEREG 70

Nr Pct	Coordonate pct de contur		Lungimi laturi D <sub>(i,i+1)</sub>
	X [m]	Y [m]	
1	484899.450	565433.804	30.556
2	484894.800	565464.004	13.100
3	484881.853	565462.010	8.694
4	484883.176	565453.417	0.750
5	484883.917	565453.531	12.800
6	484885.865	565440.880	0.750
7	484885.124	565440.766	8.985
8	484886.491	565431.886	13.100

Luffy Vilmos

Data: ianuarie 2011

Suprafata totala masurata (mp)  
390

Suprafata din act (mp)  
390

15/01/2011

# PLAN DE AMPLASAMENT SI DELIMITARE A IMOBILULUI

## SCARA 1 : 250

Nr cadastral 19198 Suprafata masurata (mp) 172

Adresa imobilului

Carte Funciara nr.

intravilan St Gheorghe, str. Campul Frumos nr 5

UAT St Gheorghe

485055  
565417

485055  
565635

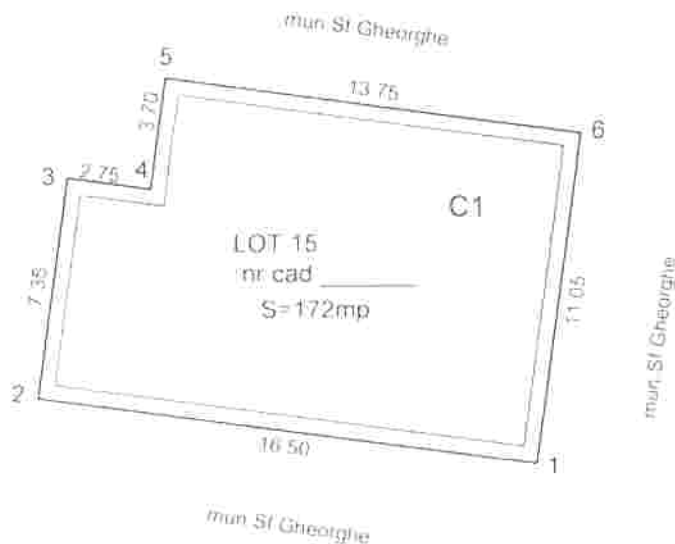

### A. Date referitoare la teren

Nr parcela	Categoria de folosinta	Suprafata (mp)	Valoare de impozitare (lei)	Mentii
1	multiconstructie	172		
TOTAL:		172		

### B. Date referitoare la constructii

Cod const	Suprafata construita la sol (mp)	Valoare de impozitare (lei)	Mentii
C1	160	0	bloc locuinte nr 12
TOTAL:		0	

(INVENTAR DE COORDONATE  
Sistem de proiectie STEREO 70)

Nr Pct	Coordonate pct de contur		Lungimi laturi D(L+1)
	X [m]	Y [m]	
1	484878.594	565495.117	16.500
2	484880.794	565478.764	7.350
3	484888.078	565479.744	2.751
4	484887.711	565482.470	3.700
5	484891.378	565482.963	13.750
6	484889.545	565496.590	11.050

S(15)=172.14mp P=55.100m

Suprafata totala masurata (mp)  
172

Suprafata din act (mp)  
172

Luffy Vilmos

Data: ianuarie 2011

15.10/2011



**PLAN DE AMPLASAMENT SI DELIMITARE A IMOBILULUI**  
SCARA 1 : 2000

Nr.cadastral 22791 Suprafata masurata (mp)  
Carte Funciara nr. 485055 / 565417

Adresa imobilului  
infravilanii St.Gheorghe, str. Campul Frumos nr 5  
UAT St.Gheorghe

485055  
565417

485055  
565635

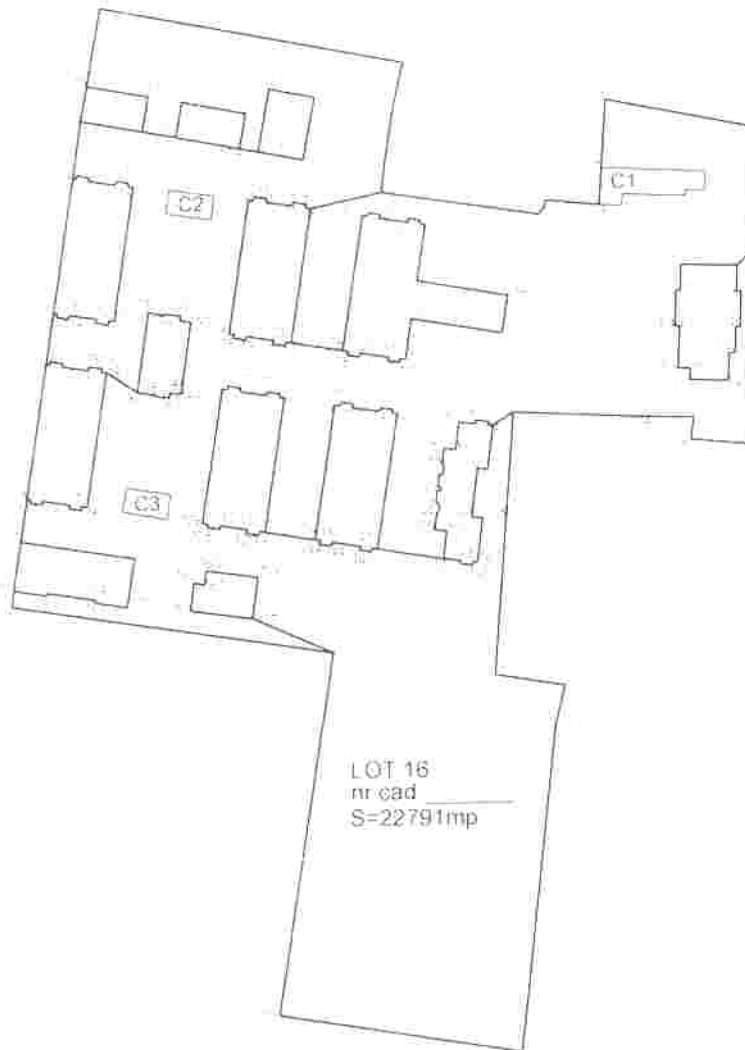

484760  
565417

484760  
565635

**A. Date referitoare la teren**

Nr parcela	Categoria de folosinta	Suprafata (mp)	Valoare de impozitare (lei)	Mentii
1	curti constructii	22791	0	
TOTAL		22791	0	

**B. Date referitoare la constructii**

Cod constr.	Suprafata construita la sol (mp)	Valoare de impozitare (lei)	Mentii
C1	198	0	scoala
C2	72		magazie
C3	77		magazie
TOTAL	347	0	

**INVENTAR DE COORDONATE PE VERSO**

Suprafata totala masurata (mp)  
22791

Suprafata din act (mp)  
22474

Lotfy Vilmos RO-CV-F-0005

AVIZAT

*[Handwritten signature]*

*[Handwritten signature]*



Nr. acte	19058
2002	24
19058	03
2002	2009

Oficiul de Cadastru și Publicitate Imobiliară COVASNA  
Biroul de Cadastru și Publicitate Imobiliară Sfântu Gheorghe

## EXTRAS DE CARTE FUNCIARA pentru INFORMARE

### A. Partea I. (Foaie de avere)

CARTE FUNCIARA Nr. 20821  
Comuna/Oras/Municipiu: Sfântu Gheorghe

TEREN intravilan

Adresa: Sfântu Gheorghe, Strada CAMPUL FRUMOS, nr. 5

Nr. Cr.	Nr. cadastral / Nr. topografic	Suprafata (mp)	Observatii / Referinte
A1	26831	Din acte:28513; Masurata 26830	

### CONSTRUCTII

Nr. Cr.	Nr. cadastral / Nr. topografic	Adresa	Observatii / Referinte
A1.1	26831-C1	Sfântu Gheorghe, Strada CAMPUL FRUMOS, nr. 5	blnc locuinte
A1.2	26831-C2	Sfântu Gheorghe, Strada CAMPUL FRUMOS, nr. 5	blnc locuinte
A1.3	26831-C3	Sfântu Gheorghe, Strada CAMPUL FRUMOS, nr. 5	blnc locuinte
A1.4	26831-C4	Sfântu Gheorghe, Strada CAMPUL FRUMOS, nr. 5	blnc locuinte
A1.5	26831-C5	Sfântu Gheorghe, Strada CAMPUL FRUMOS, nr. 5	blnc locuinte
A1.6	26831-C6	Sfântu Gheorghe, Strada CAMPUL FRUMOS, nr. 5	blnc locuinte
A1.7	26831-C7	Sfântu Gheorghe, Strada CAMPUL FRUMOS, nr. 5	blnc locuinte
A1.8	26831-C8	Sfântu Gheorghe, Strada CAMPUL FRUMOS, nr. 5	blnc locuinte
A1.9	26831-C9	Sfântu Gheorghe, Strada CAMPUL FRUMOS, nr. 5	blnc locuinte
A1.10	26831-C10	Sfântu Gheorghe, Strada CAMPUL FRUMOS, nr. 5	blnc locuinte
A1.11	26831-C11	Sfântu Gheorghe, Strada CAMPUL FRUMOS, nr. 5	blnc locuinte
A1.12	26831-C12	Sfântu Gheorghe, Strada CAMPUL FRUMOS, nr. 5	blnc locuinte
A1.13	26831-C13	Sfântu Gheorghe, Strada CAMPUL FRUMOS, nr. 5	blnc locuinte
A1.14	26831-C14	Sfântu Gheorghe, Strada CAMPUL FRUMOS, nr. 5	blnc locuinte
A1.15	26831-C15	Sfântu Gheorghe, Strada CAMPUL FRUMOS, nr. 5	blnc locuinte
A1.16	26831-C16	Sfântu Gheorghe, Strada CAMPUL FRUMOS, nr. 5	magazie
A1.17	26831-C17	Sfântu Gheorghe, Strada CAMPUL FRUMOS, nr. 5	magazie
A1.18	26831-C18	Sfântu Gheorghe, Strada CAMPUL FRUMOS, nr. 5	magazie

### B. Partea II. (Foaie de proprietate)

CARTE FUNCIARA Nr. 20821  
Comuna/Oras/Municipiu: Sfântu Gheorghe

Treceri privilegiate la proprietate	Observatii / Referinte
19058 / 24.09.2009	



19058 / 24.09.2009

	Act. Notarială, 126.2008, emis de Municipiul Sf. Gheorghe 2 Intabulare, drept de PROPRIETATE, cu titlu inițial de cumparare prin licitație civilă înch. nr. 15215/2007, 24785/2007, dobândit prin Lege, cota inițială 1/1, cota actuală 1/1	Al. 1,1, Al.2, Al. 3, Al.4, Al.5, Al.6, Al.7, Al.8, Al.9, Al.10, Al.11, Al.12, Al.13, Al.14, Al.15, Al.16, Al.17, Al.18 Fișă transcrisă din CT 258177 Sfântu Gheorghe, înscrisă prin actul nr. 16343 din 15 Iul. 08.
1	MUNICIPIUL SF. GHEORGHE	

C. Partea III. (Foaie de sarcini)

CAIETE FUNCIARĂ Nr. 24833  
 Comuna/Draș/Municipiul Sfântu Gheorghe

<b>Inscrieri privitoare la sarcini</b> NU SUNT	<b>Observatii / Referinte</b>
---	-------------------------------

*Handwritten signature*  
 MARIA MIHAELA  
 Săvescu  
 2008



## Anexa Nr. 1 la Partea I

## PARCELE

Cămin Funcționar NR. 258/1  
Comuna/Localitate/Plăcușeni Sântă George

Nr. Crt.	Categoria de folosinta	Intravilan	Suprafata (mp)	Nr. titlu	Nr. tarla	Nr. parcela	Nr. Topografic	Observatii / Referinta
1	curte constructii	DA	20030					

## CONSTRUCTII

Nr. Crt.	Nr. cadastral /constructie /Nr. topografic	Destinatia /constructie	Suprafata (mp)	Nr. de nivele	Nr. Apartament	Parti comuna	Nr. Topografic	Observatii / Referinta
----------	--	-------------------------	----------------	---------------	----------------	--------------	----------------	------------------------

cu semnolanda-Ana  
debetare - registru  
principal



A1.1	26831-C1	constructii de locuinte	Din acte:136; Masurata:136	1					blac locuinte
A1.2	26831-C2	constructii de locuinte	Din acte:134; Masurata:134	1					blac locuinte
A1.3	26831-C3	constructii de locuinte	Din acte:180; Masurata:180	1					blac locuinte
A1.4	26831-C4	constructii de locuinte	Din acte:416; Masurata:416	1					blac locuinte
A1.5	26831-C5	constructii de locuinte	Din acte:416; Masurata:416	1					blac locuinte
A1.6	26831-C6	constructii de locuinte	Din acte:416; Masurata:416	1					blac locuinte
A1.7	26831-C7	constructii de locuinte	Din acte:206; Masurata:206	1					blac locuinte
A1.8	26831-C8	constructii de locuinte	Din acte:403; Masurata:403	1					blac locuinte
A1.9	26831-C9	constructii de locuinte	Din acte:134; Masurata:164	1					blac locuinte
A1.10	26831-C10	constructii de locuinte	Din acte:416; Masurata:416	1					blac locuinte
A1.11	26831-C11	constructii de locuinte	Din acte:416; Masurata:416	1					blac locuinte
A1.12	26831-C12	constructii de locuinte	Din acte:416; Masurata:416	1					blac locuinte
A1.13	26831-C13	constructii de locuinte	Din acte:297; Masurata:297	1					blac locuinte
A1.14	26831-C14	constructii de locuinte	Din acte:351; Masurata:351	1					blac locuinte
A1.15	26831-C15	constructii de locuinte	Din acte:160; Masurata:160	2					blac locuinte
A1.16	26831-C16	constructii anexa	Din acte:77; Masurata:77						magazin
A1.17	26831-C17	constructii anexa	Din acte:77; Masurata:77						magazin
A1.18	26831-C18	constructii administrative si social culturale	Din acte:198; Masurata:198						scola

Cerint la prezenta extras corespunde intrutotul cu pozitiile in vigoare din cartea funciara originala, pastrata de acest birou.

Prezentul extras de carte funciara nu este valabil la incheierea actelor autentificate de notarul public S-a achitat tariful de 120 RON, chitanta nr. 99236/24-09-2009, pentru serviciul de publicitate imobiliara 222.

**Asistent - registrator,  
IOLANDA ANA GASPARI**



*Iolanda Ana Gaspari*  
Asistent - Registrator